

2020第1回全国U15バスケットボール選手権大会

山形県予選会 実施要項

- 1 主催 一般財団法人 山形県バスケットボール協会
- 2 主管 一般財団法人 山形県バスケットボール協会 U15委員会 競技委員会
- 3 期日 2020年10月18日(日)・10月25日(日)
全国大会 2021年1月4日(月)～7日(木)
- 4 会場 18日(日) 山辺町民体育館
山辺町民体育館 〒990-0302 山辺町緑ヶ丘1番地 TEL023-664-7263
25日(日) 東根市中央運動公園体育館
〒999-3721 東根市大字東根乙1119番地の1 TEL0237-42-2311
全国大会会場 武蔵野の森 総合スポーツプラザ
〒182-0032 東京都調布市西町290-11
TEL042-488-8607 FAX042-488-3633
- 5 大会方式 トーナメント方式(ノックアウト方式)
- 6 競技規則
 - (1) 日本バスケットボール競技規則2020(official Basketball Rules)」による。
 - (2) マンツーマンディフェンスの基準規則による。
 - (3) ユニフォームは、2020年4月1日時点の公益財団法人日本バスケットボール協会の最新のユニフォーム規則による。但し、スポンサー名を入れる場合は、名称や図柄等について未成年が着用するにふさわしいものとし、その可否は事前に大会実施委員会へ提出し、許可を得ること。各チームは濃色・淡色の各ユニフォームを用意し、濃淡同番号とする。その他、身につけるものは、競技規則に準ずる。また、原則として、組み合わせ番号が若いチームを淡色(白色)とするが、2回戦以降については、対戦する両チームの話し合いの上、変更してもよい。その際、両チーム淡色は不可とし、濃色の際は同系色以外の着用を認めるものとし、前日までに大会実施委員会に申し出て許可を得ることとする。
以下のバスケットボール裾野拡大の為に、以下の特例を認める。
※1 JBAユニホーム運用規則(2020/3月末)により2020年4月から3年間は旧ユニホームを認める。【リバーシブルタイプ(上下同色)も可とするが、全国大会出場が決定した場合は、濃淡の各ユニホームを準備すること】
※2 複数チームエントリーの場合、リバーシブルタイプ(上下同色)及び旧ルールのユニホームの着用は認める。

7 参加資格

- (1) 参加チーム 2020 年度において、都道府県バスケットボール協会を経て、公益財団法人日本バスケットボール協会U15 カテゴリーに加盟が認められたチームであること。ただし以下の条件を満たしたチーム
 - ①U15 全国バスケットボール選手権大会（1月4日～7日）場所に参加経費もふまえて参加する意思があること。
 - ②中学校U15チームは中3生も含めたチーム。
（保護会者の承認及び学校長の許可が必要）
 - ③U15クラブチームはU15クラブリーグに参加しているチーム（保護者の同意が必要）
 - ④新型コロナウイルス対策を理解し、対応できるチーム。
- (2) 競技者登録① 2020 年度において、都道府県バスケットボール協会を経て、公益財団法人日本バスケットボール協会U15 カテゴリーに加盟が認められたチームに、都道府県予選会のエントリーまでに登録された競技者であること。年齢は、2020 年4 月2 日時点で12歳以上15 歳未満とする。但し、13 歳未満の競技者は各チーム2 名以内のエントリーを認める。
- (3) 外国籍選手(JBA 基本規程に基づく)のエントリーは1 チーム2名まで、出場は、コート上 5 名のうち 1 名以内とする。
- (4) コーチ/チーム責任者
 - ①ベンチで指揮を執るコーチはJBA公認E級コーチ以上（今年度に限る）を保有していること。なお、ベンチで指揮を執るコーチは、試合前、テーブルオフィシャルズにてスコアシートにサインする際、必ずコーチ登録証を提示すること。また、試合中はコーチ登録証をJBA公認コーチ用ネックストラップに入れ、見えるように首から下げること。
 - ② チーム責任者は、年齢が2020年4 月2 日現在20 歳以上の者で、チームを代表して対外的な窓口となり、参加にかかる手続き等ができること。また、チームに帯同し、チームの最終責任者として活動できる者であること。
- (5) 大会運営上、審判員資格D級以上を有する帯同審判員がいること。

8 チーム構成及び大会エントリー

- ①1 チームの試合での登録は、スタッフ4 名以内（コーチ、アシスタントコーチ、チーム責任者、マネージャー、トレーナー、ドクター等）、選手15 名以内とする。
- ②山形県予選会においては、参加申し込みでは、同じチーム登録の選手であれば、選手人数は制限しない。試合ごとのメンバー表提出により選手15名での参加とする。
- ③同じクラブチームが複数チームで出場申し込みをした場合は、参加申し込み時点でのそのチームメンバーのみ全国大会への出場を認める。

9 申し込み方法及び期日

2020 年9月11日(金)までに、一般財団法人 山形県バスケットボール協会
競技委員会 競技委員長 山形市立第九中学校 岡崎貴至

〒990-2315 住所 山形市大字津金沢字中谷地657番地

TEL 023-688-2220

e-mail okazaki@dai9-jymgt.ed.jp

- 10 参加費 1 チーム 10000円とする。(当日 受付に提出)
- 11 組み合わせ会議
(組み合わせ抽選会を実施せず、U15常任委員及び競技委員で決定する)
2020年10月4日(日) 15:30～ 場所 寒河江市立陵東中学校
- 12 開会式 今年度は実施しない。
- 13 閉会式 競技終了後直ちに行う。(代表者のみ)
- 14 ベンチ 組み合わせ番号の若いチームがテーブルオフィシャルに向かって右側とする。
- 15 大会使用球 モルテンBG5000
【男子：7号球(B7G5000) 女子：6号球(B6G5000)】(予定)
- 16 旅費・宿泊 宿泊場所について大会事務局では斡旋しない。また、旅費・宿泊費は各チーム負担となる。
- 17 規律委員会 本大会における手続きや競技会等について、規律ガイドラインに定める手続きに沿って、大会規律委員会で速やかに対応する。
- 18 表彰 (1) チーム
優勝、準優勝、第3位のチームを表彰する。
(2) 個人賞 今年度は表彰しない。
- 19 その他 提出書類に記載されたデータ(画像データ含む)は、主催者が大会運営のための大会プログラムや大会公式サイトなどに使用するほか、大会報道を目的として報道機関に提供することがある。その他個人情報及び肖像権の取り扱いについては別途定める。

20 組み合わせ (女子)

10/18

山辺町総合体育館

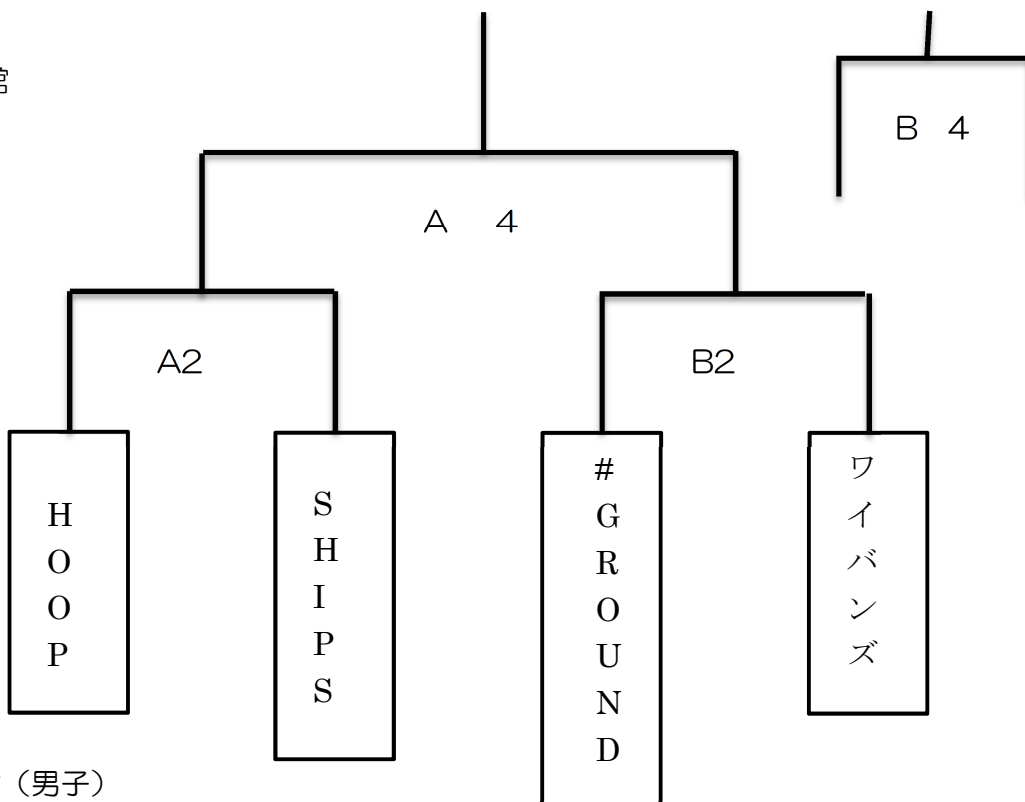

21 組み合わせ (男子)

10/25

東根市中央

運動公園

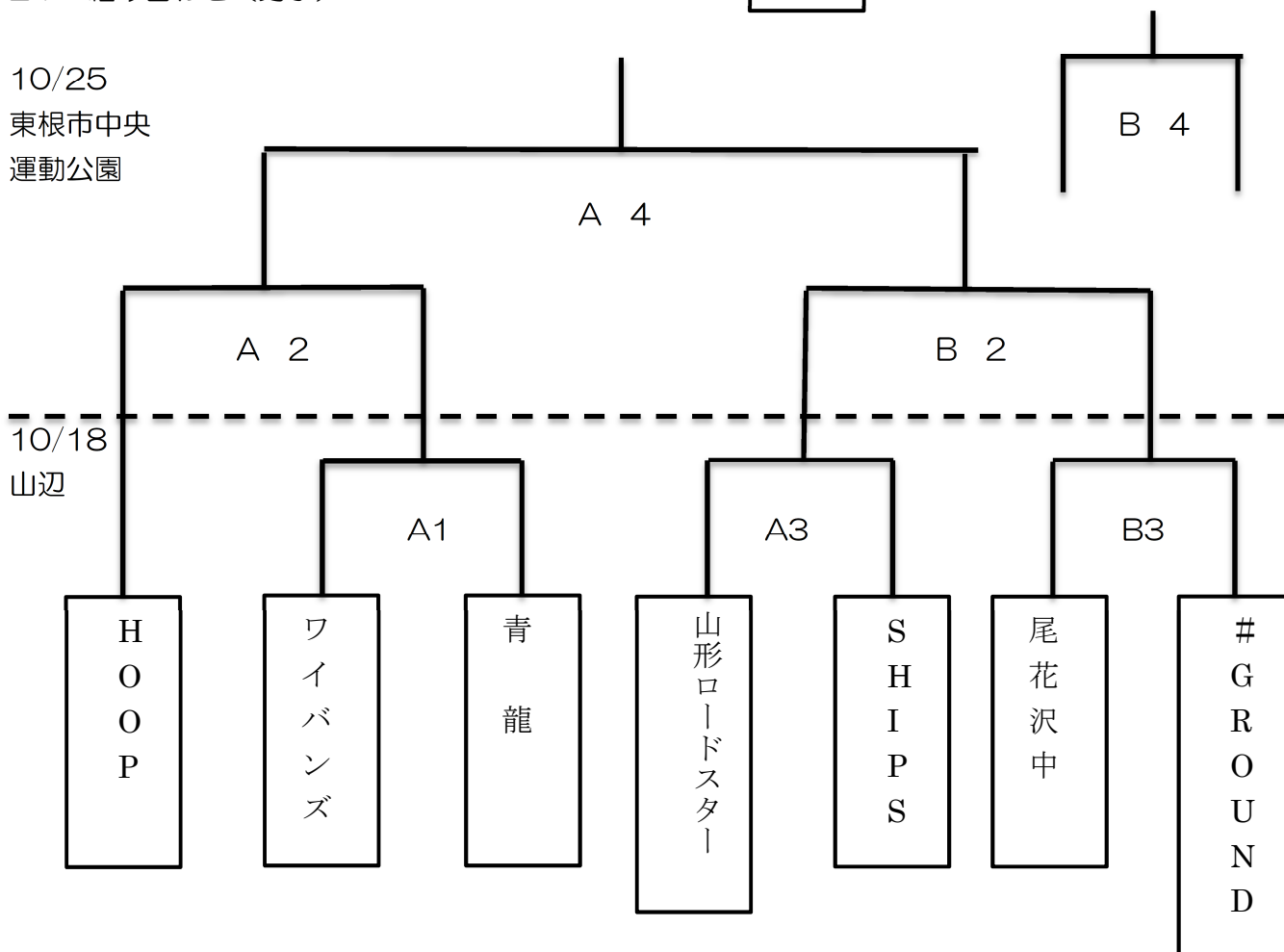

試合数	1	2	3	4	閉会式
試合時間	9:00	10:20	11:40	13:00	14:30